

DETALHE BASE CONDENSADORA SPLIT (Descarga vertical ou horizontal) SEM ESCALA

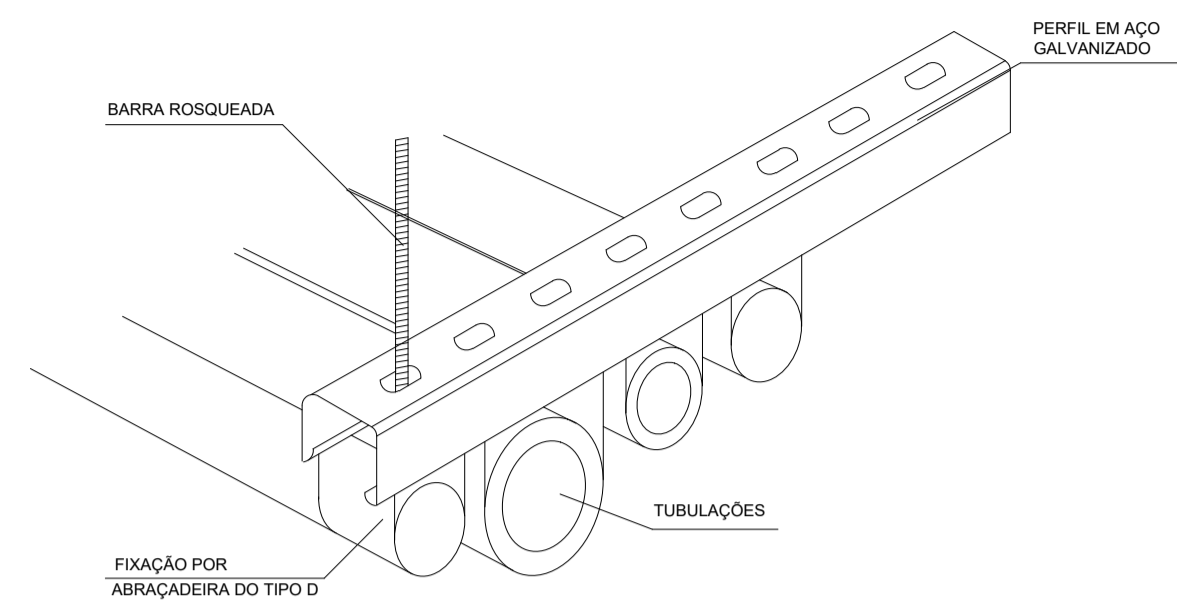

DETALHE FIXO DE TUBULAÇÃO FRIGORÍGENA

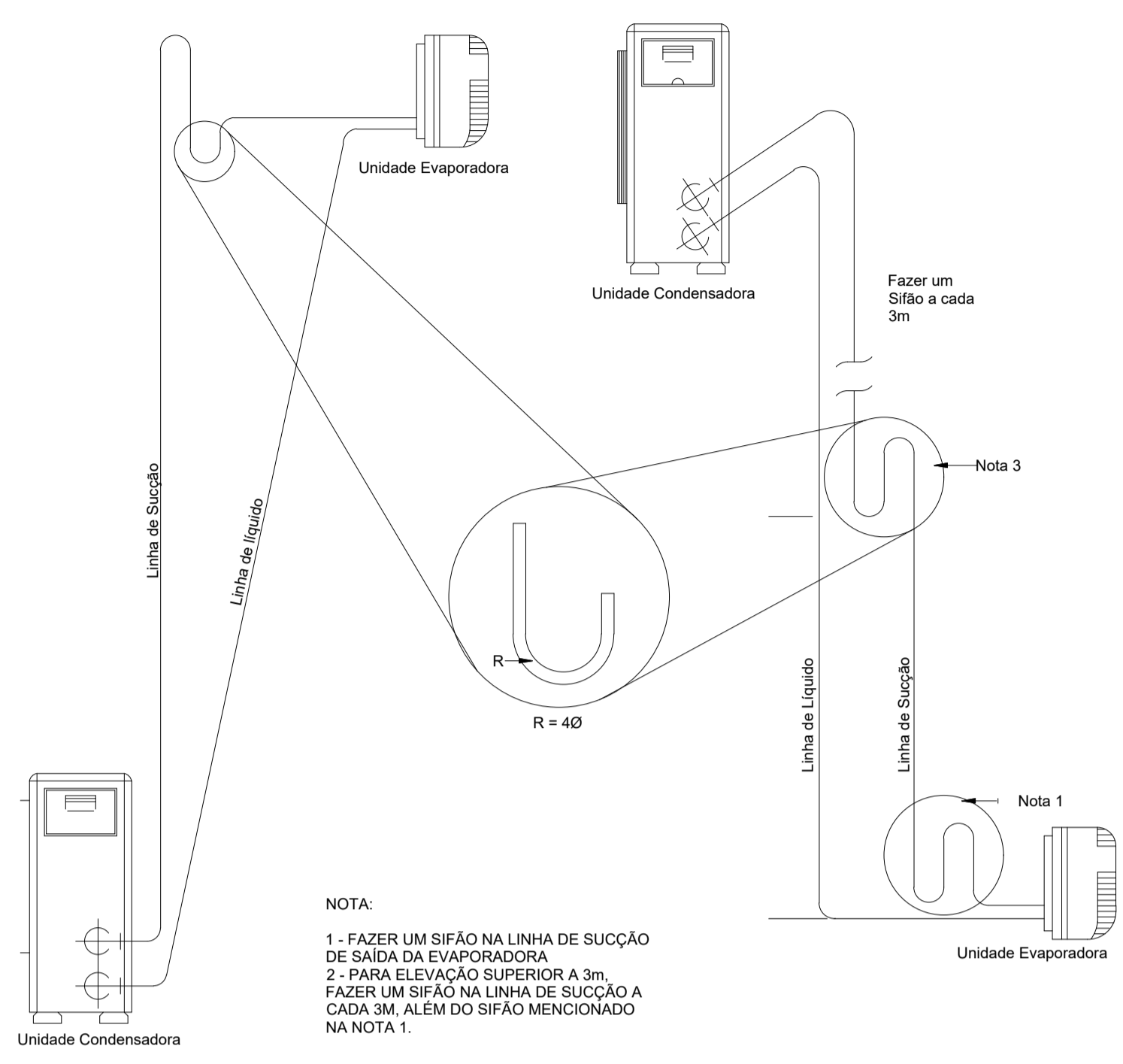

DETALHE - SIFÃO NAS LINHAS DE SUÇÃO SEM ESCALA

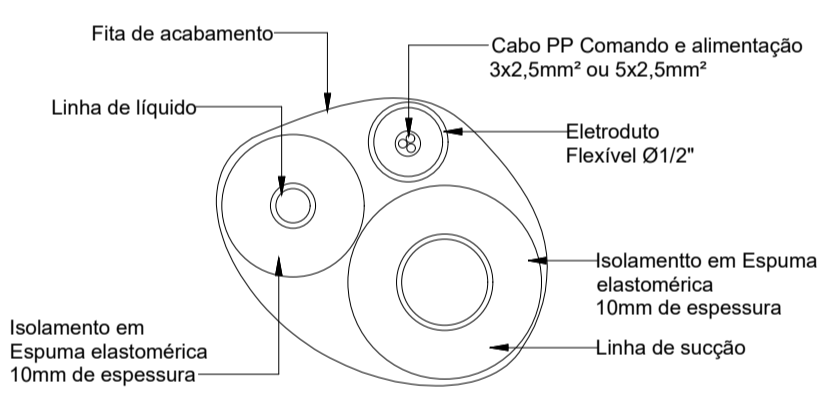
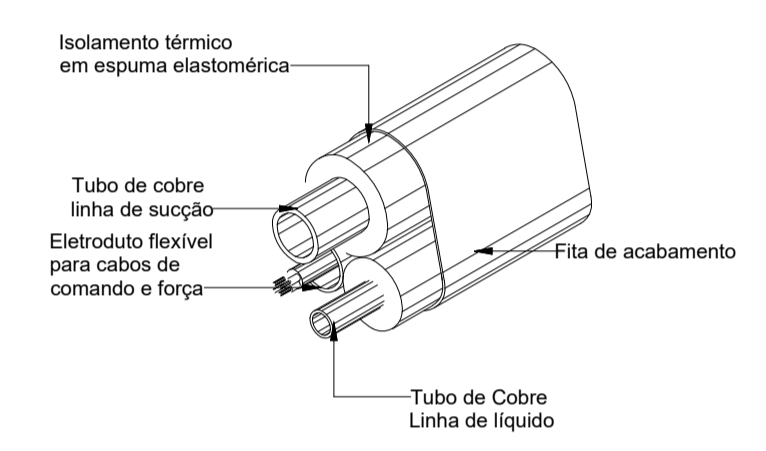
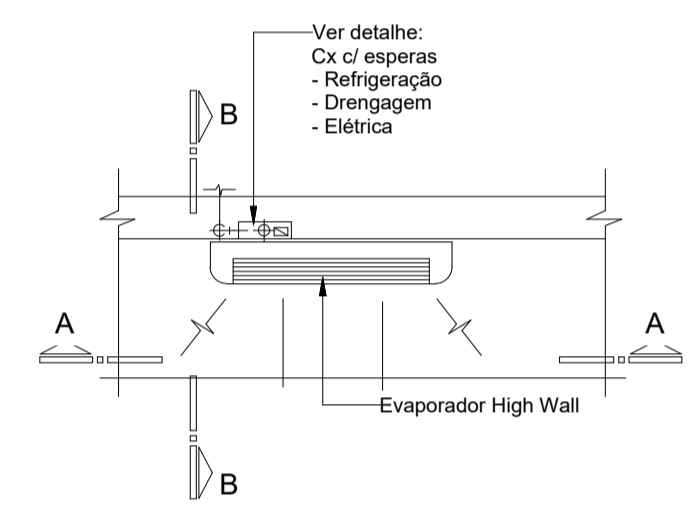

DETALHE DO ISOLAMENTO DAS TUBULAÇÕES SEM ESCALA

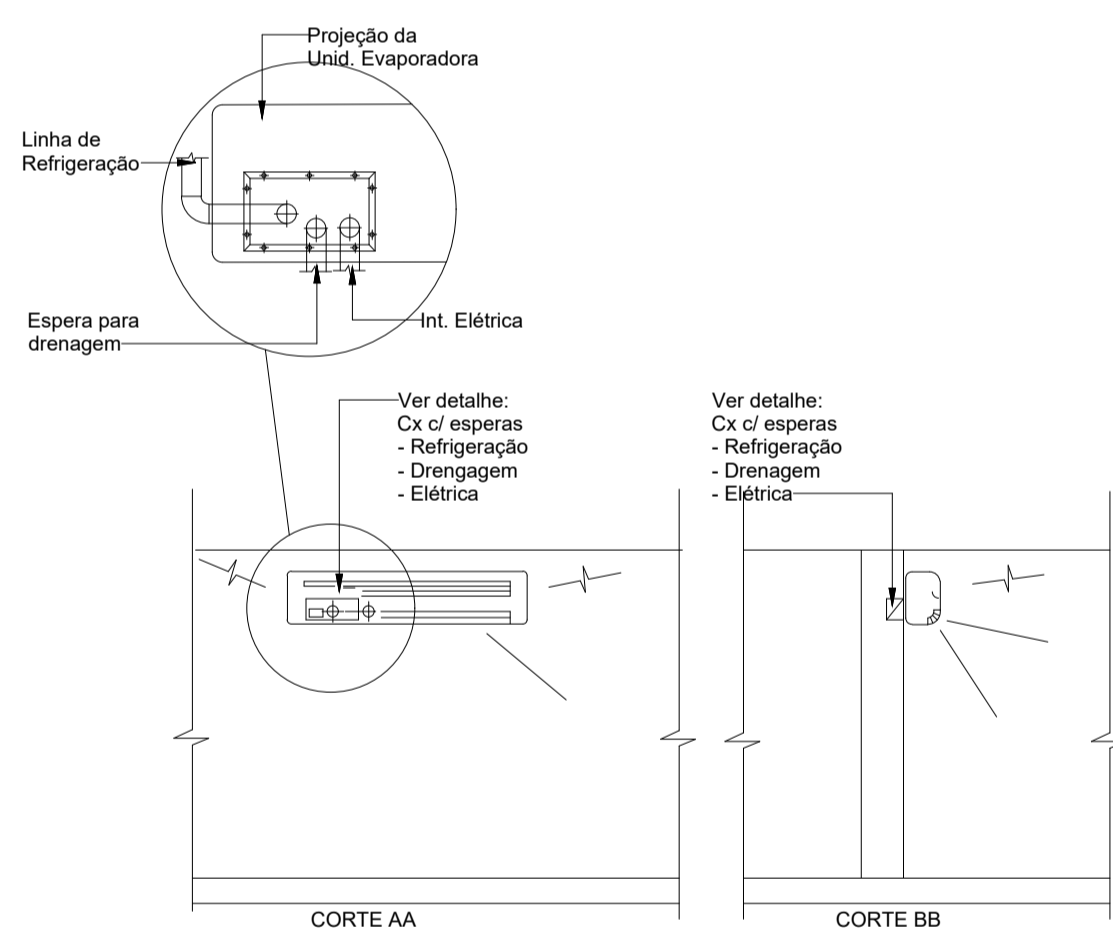

DETALHE INSTALAÇÃO HIGH WALL SEM ESCALA

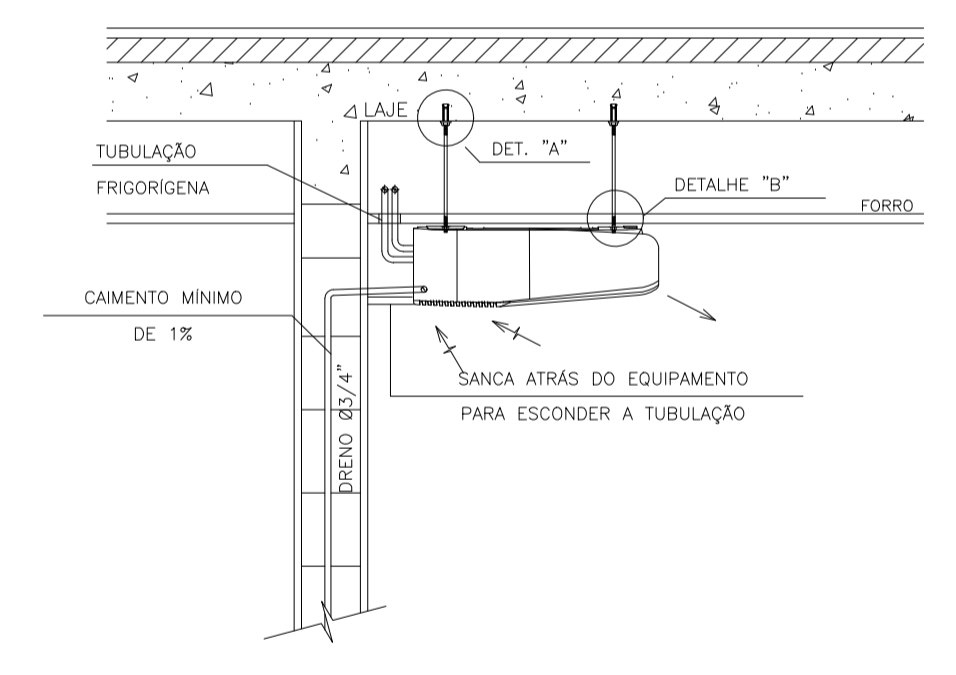

DETALHE "A"

DETALHE "B"

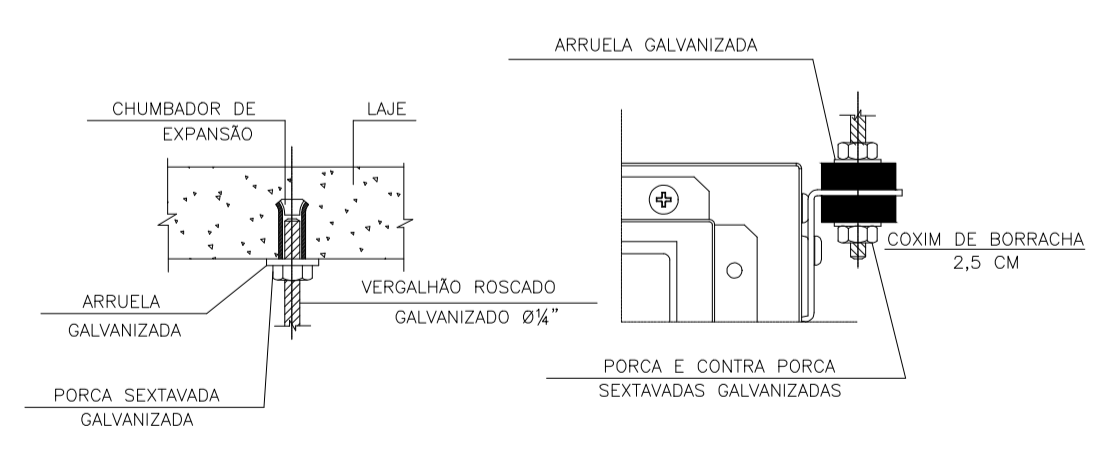

DETALHE DE INSTALAÇÃO DO EVAPORADOR TIPO TETO APARENTE

| ESPECIFICAÇÕES DOS EQUIPAMENTOS E GRELHAS |      |  |                               |   |
|---|------|--|-------------------------------|---|
| CODIGO                                    | QTDE | DESCRIÇÃO  | PONTO DE FORÇA                |   |
| 01  | 01   | Split System tipo Pisetoto inverter 36.000 btu/h, somente frio, modelo ref.: 42XQV36C5 (1195x233x628mm) / 38CCV036515MC (593x837x593mm), marca ref. Carrier  | 3.150W / 14,51A / 220V / 2F+T | ▶ |
| 02  | 04   | Split System tipo Hiwall inverter 24.000 Btu/h, modelo ref.: 42AGCA24M5 (1.082x337x234mm) / 38AGCA24M5 (805x554x330mm), marca ref. Midea / Springer  | 13,5A / 220V / 2F+T           | ▶ |
| 03  | 01   | Split System tipo Hiwall inverter 18.000 Btu/h, modelo ref.: 42AGCA18M5 (971x321x228mm) / 38AGCA18M5 (765x555x303mm), marca ref. Midea / Springer  | 13,5A / 220V / 2F+T           | ▶ |
| 04  | 01   | Ventilador Helicocentrífugo In-Line provido acessório de caixa de filtro G4+M5 (caixa de filtro e equipamento) com isolamento fono-absorvente, construídos em material plástico, desmontável e motor regulável e equipado com juntas de borracha na entrada e saída. Vazão: 600 m3/h, modelo ref.: MAXX S200 + Filbox Red 200 (G4+M5), marca ref.: Sicflux | 90W / 220V / 2F+T             | ▶ |
| 05  | 02   | Ventilador Helicocentrífugo In-Line provido acessório de caixa de filtro G4+M5 (caixa de filtro e equipamento) com isolamento fono-absorvente, construídos em material plástico, desmontável e motor regulável e equipado com juntas de borracha na entrada e saída. Vazão: 400 m3/h, modelo ref.: MAXX S150 + Filbox Red 150 (G4+M5), marca ref.: Sicflux | 70W / 220V / 2F+T             | ▶ |
| 06  | 01   | Regulador de vazão tipo difusor, em plástico ABS, modelo ref.: RVA 200, marca ref.: Sicflux  |                               |   |
| 07  | 02   | Regulador de vazão tipo difusor, em plástico ABS, modelo ref.: RVA 150, marca ref.: Sicflux  |                               |   |
| 08  | 01   | Grelha de tomada de ar externo, alumínio, aletas fixas, medidas 325x225mm, modelo ref.: AW-G, marca ref.: TROX   |                               |   |
| 09  | 02   | Grelha redonda, plástico ABS, aletas fixas, medidas 150mm, modelo ref.: S 150, marca ref.: Sicflux   |                               |   |
| 10  | 03   | Grelha de porta, alumínio, dupla moldura, medidas 325x225mm, modelo ref.: AGS-T, marca ref.: TROX  |                               |   |

LEGENDA

|    |                             |
|----|-----------------------------|
| ▶  | Ponto de Força              |
| ⊕  | Ponto de Dreno              |
| LL | Linha Sucção (Frigorigena)  |
| LL | Linha Líquido (Frigorigena) |

DESCRIÇÕES GERAIS

01 - Os drenos deverão ser de no mínimo 25 mm de diâmetro e direcionados para caixas sifonadas, ou existentes ou a serem executadas, caso não dê para colocar em caixas sifonadas, necessário fazer sifão nas redes de dreno. Os drenos podem ser unificados, caso tenham mais de duas evaporadoras conectadas na mesma rede, a rede principal deverá utilizar o diâmetro de o mínimo 32 mm. Os pontos de dreno das splits tipo Hiwall deverão ser instaladas à 2,15 metros do piso. Os pontos de dreno das splits tipo Pisetoto deverão ser instalados à 25 cm do teto/forro para baixo, posicionado na lateral direita dos equipamentos.

02 - As linhas frigorigenas serão nas bitolas conforme indicadas em projeto, caso mude as distâncias ou o fabricante, necessário seguir a tabela indicada do fabricante, deverão ser isoladas com espuma tipo Armaflex 19mm, nos mesmos diâmetros das tubulações indicadas. Para as áreas externas, necessário prever proteção mecânica para os isolamentos, para garantir durabilidade dos mesmos.

03 - As condensadoras serão instaladas nas paredes da fachada abaixo das janelas conforme projeto, necessário prever suportes tipo mão francesa com calços de borrachas entre a máquina e os suportes por causa da vibração. Em outros casos, deverão ser instaladas em uma marquise conforme indicado em projeto, incluir os calços de borrachas entre as máquinas e a marquise.

04 - Para o dimensionamento dos equipamentos foram considerados que todas as janelas e portas de vidros dos ambientes tenham persiana, conforme diretriz.

05 - As instalações deverão ser efetuadas de acordo com os manuais técnicos dos equipamentos e normas vigentes.

06 - Conforme manual do fabricante, a rede frigorígena deverá ter distância mínima entre as unidades de no mínimo 02 (dois) metros.

07 - Necessário fazer alçapão para acesso aos ventiladores de renovação. Os mesmos deverão ser acionados por timmer.

|  |            |                 |   |                     |
|--|------------|-----------------|---|---------------------|
| 00   | 06/01/2025 | EMISSÃO INICIAL | SESC  | GCR                 |
| REVISÃO  | DATA       | DESCRIÇÃO       | RESPONSÁVEL   | VISTO APROVAÇÃO     |
|  |            |                 | REPRESENTANTES:   |                     |
|  |            |                 | RICARDO DE OLIVEIRA<br>GERENTE EXECUTIVO DE ENGENHARIA E INFRAESTRUTURA |                     |
| DIRETORIA RESPONSÁVEL:   |            |                 | RESPONSÁVEIS TÉCNICOS:  |                     |
| SESC SANTA LUZIA   |            |                 | GLEIDISON CARLOS RODRIGUES<br>CREAMG: 121.107/D<br>ENGENHEIRO MECÂNICO  |                     |
| PROJETO<br>PROJETO DE CLIMATIZAÇÃO - SALAS ESPORTES<br>ETAPA PROJETO EXECUTIVO |            |                 | ARQUIVO<br>SLZ_AVC_ESPORTES_REV00.dwg                                   |                     |
| CONTEÚDO<br>PROJETO CLIMATIZAÇÃO - SALAS ESPORTES<br>PLANTA BAIXA              |            |                 | FOLHA:<br>03/03   | DATA:<br>06/01/2025 |